

CORSE MACCHINA / MAIN STROKES			
CORSA X / X STROKE [mm]	CORSA Y / Y STROKE [mm]	CORSA Z / Z STROKE [mm]	CORSA W / W STROKE [mm]
15000	5000	2000	1600

ELENCO ELEMENTI FRONTALI / HEAD-ON ELEMENTS				
N°	TIPOLOGIA / TYPE	DIMENSIONI / DIMENSIONS	CORSA V / V STROKE	CARICO / LOAD
1	TAVOLA / TABLE TH80	3500x4000	2500	80000 kg
2	PIANO FISSO / FLOOR PLATE	3000x3000	-	5000 kg/m ²
3	TAVOLA / TABLE TRT32	2250x0	2000	25000 kg

PORTE DI ACCESSO ALL'IMPIANTO / ACCESS DOORS	
AO	ACCESSO OPERATORE / OPERATOR ACCESS
AL	ACCESSO AREA LAVORO / WORKING AREA ACCESS
AM	ACCESSO MANUTENZIONE / MAINTENANCE ACCESS

GRIGLIATI IN FONDAZIONE A CURA E CARICO DEL CLIENTE
METALLIC COVER AT CUSTOMER'S CHARGE AND CARE

PRELIMINARE/PRELIMINARY

Disegnato/Drawn: _____

DATA/Date: _____

PAMA

LAY-OUT SPEEDRAM 4000 -

TH80 3500x4000

TRT32 2250x0

TS-260006

SR-5208GB-14th-19

TS-260006-016

1/3

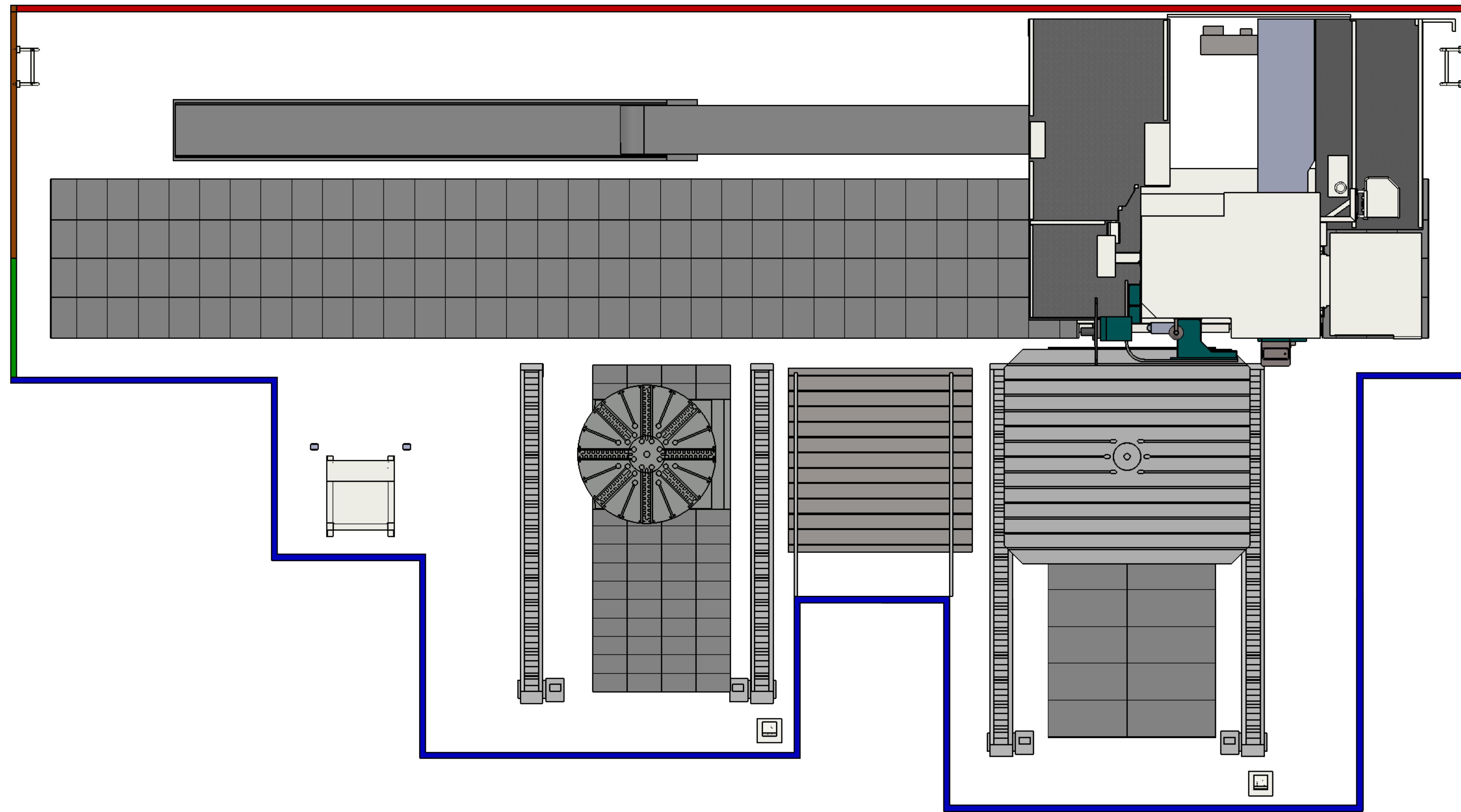

LEGENDA PROTEZIONI PERIMETRALI / PERIMETER PANELS LEGEND				
COLORE / COLOUR	MACROZONA / PANEL PLACEMENT	PRESENZA FUNI / REAR ROPES	TIPOLOGIA PANNELLO / TYPE	ALTEZZA PANNELLO / PANEL HEIGHT [mm]
RED	PROTEZIONI POSTERIORI / REAR PANELS	No	Lamiera / Sheet Metal	2200
BROWN	PROTEZIONI LATERALI POSTERIORI / REAR-SIDE PANELS	-	Lamiera / Sheet Metal	2200
GREEN	PROTEZIONI LATERALI / SIDE PANELS	-	Lamiera / Sheet Metal	4000
BLUE	PROTEZIONI ANTERIORI / FRONT PANELS	-	Lamiera / Sheet Metal	4000

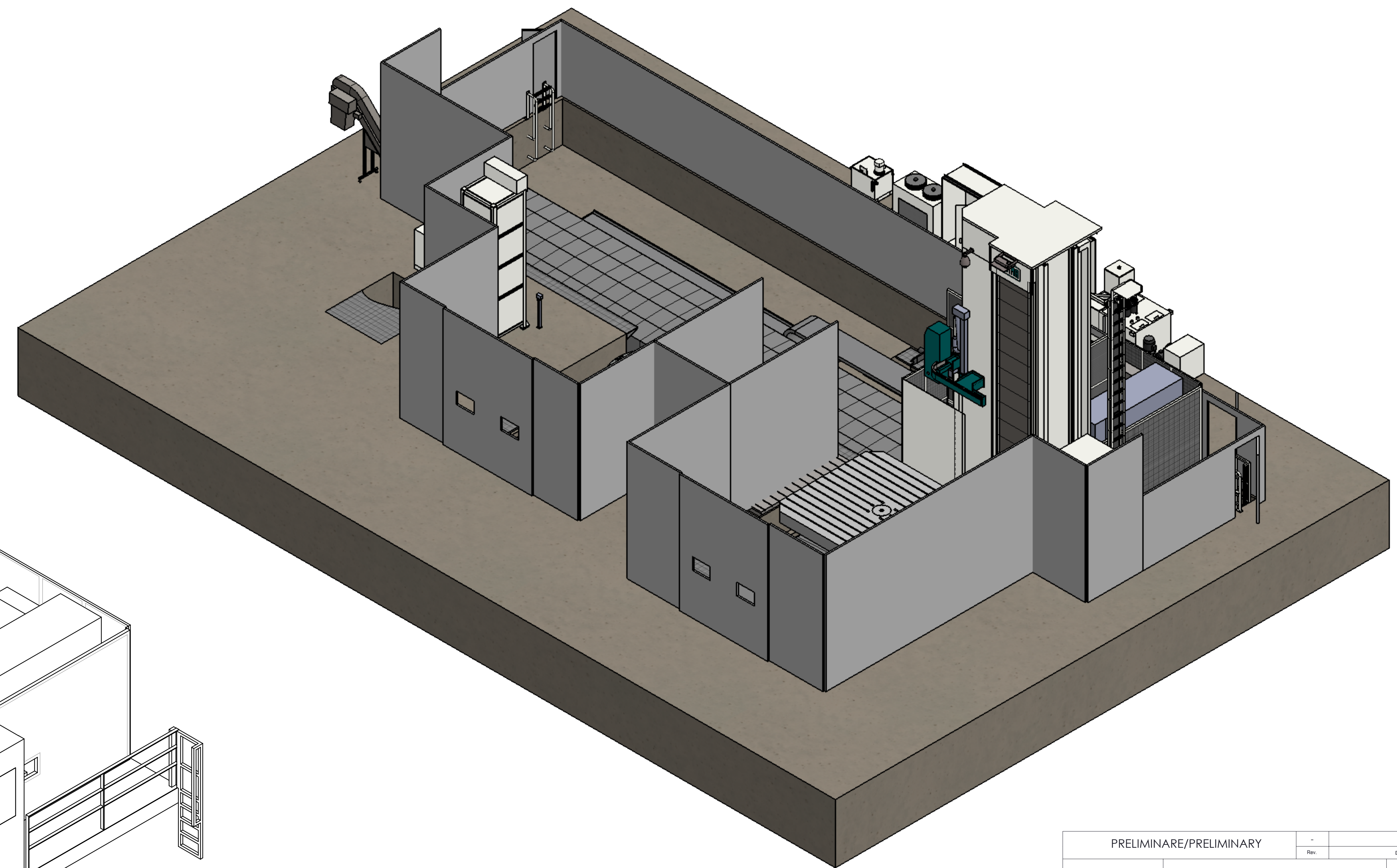
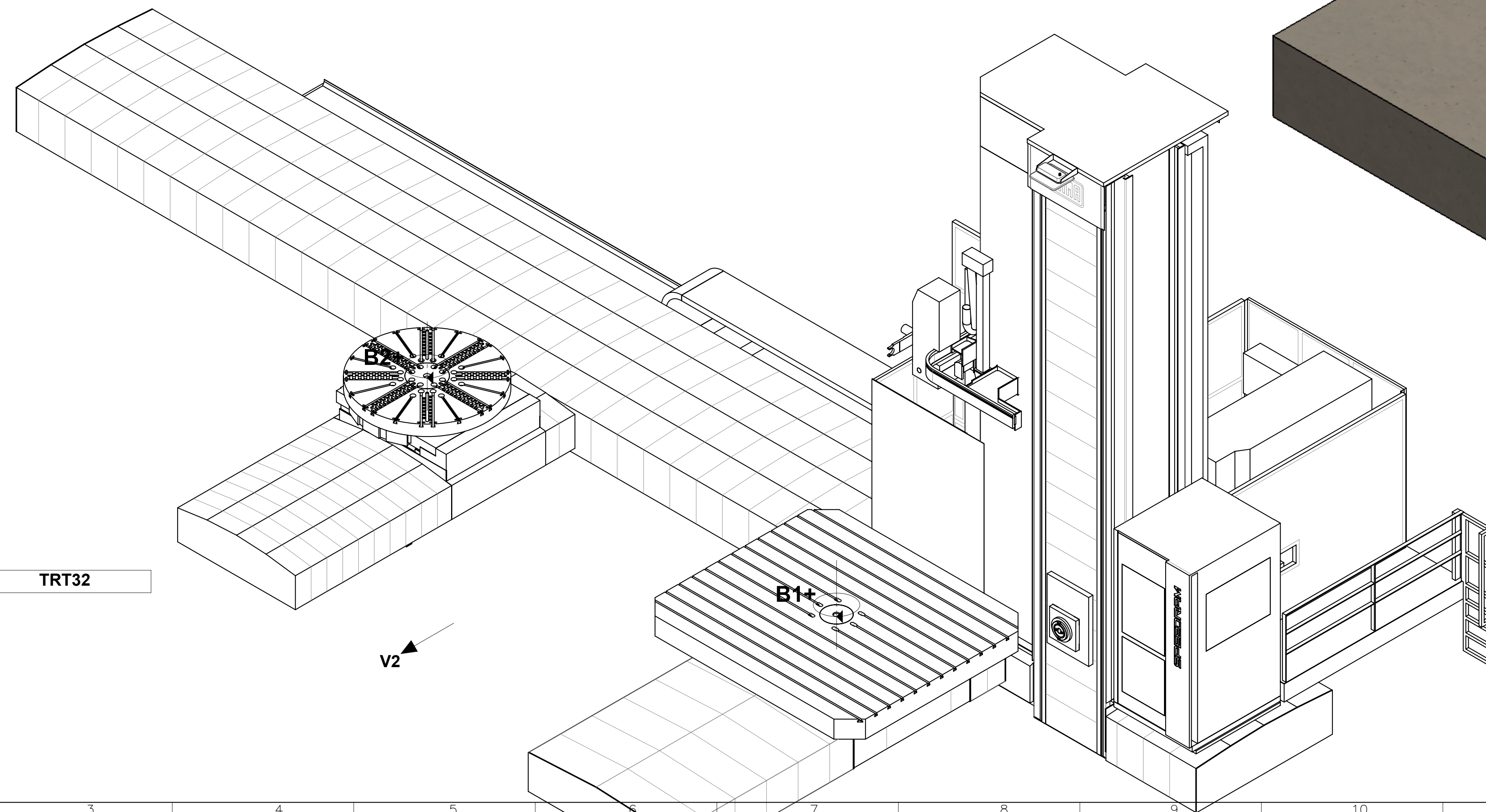
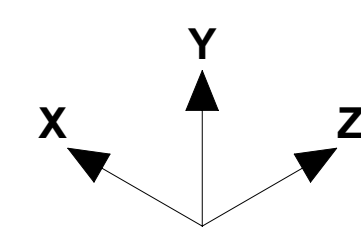

PRELIMINARE/PRELIMINARY		Rev.	Disegnato/Drawn	Disegnato/Drawn
LAY-OUT SPEEDRAM 4000 -		TS-260006		
TH80 3500x4000		SR-520BGB-148-1P		
TRT32 2250x0		TS-260006-016		3/3
		<small> Tutti i diritti sono riservati. È vietata espressamente la ristampa o l'uso non autorizzato senza permesso scritto dalla PAMA S.p.A. La PAMA S.p.A. non è responsabile per danni di qualsiasi natura derivanti dall'uso non autorizzato delle informazioni contenute in questo documento. </small>		