

A-A

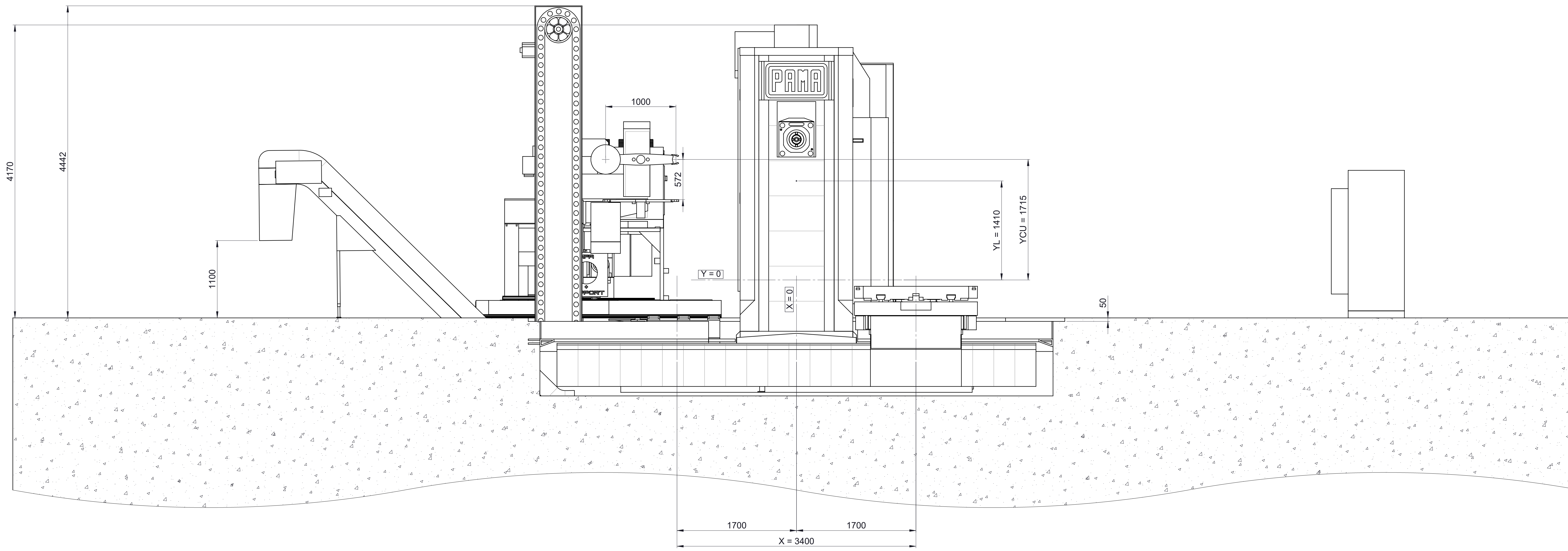

B-B

PRELIMINARE/PRELIMINARY		D	2024-01-24
Rev. / Rev.		Disegnato/Drawn	Disegnato/Drawn
	LAY-OUT SPEEDMAT PMS -	TS-260204	
	TRH-ML0900-09-P 1750x1750	SM-5008DD-075-13	2/3
		TS-260204-002-D	

PAMA è un marchio registrato della PAMA S.p.A. in Italia e in altri paesi. La riproduzione o l'uso non autorizzato senza permesso scritto dalla PAMA S.p.A. è vietato. Il presente disegno è un documento di lavoro e non deve essere utilizzato per scopi di marketing o di vendita. Il cliente è responsabile della verifica delle dimensioni e delle tolleranze. PAMA S.p.A. non si assume alcuna responsabilità per danni materiali o morali derivanti dall'uso non autorizzato del presente disegno.

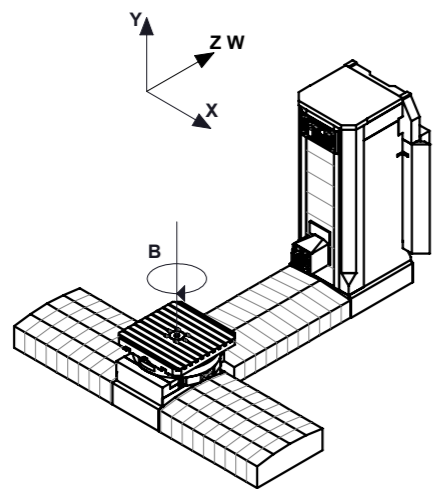
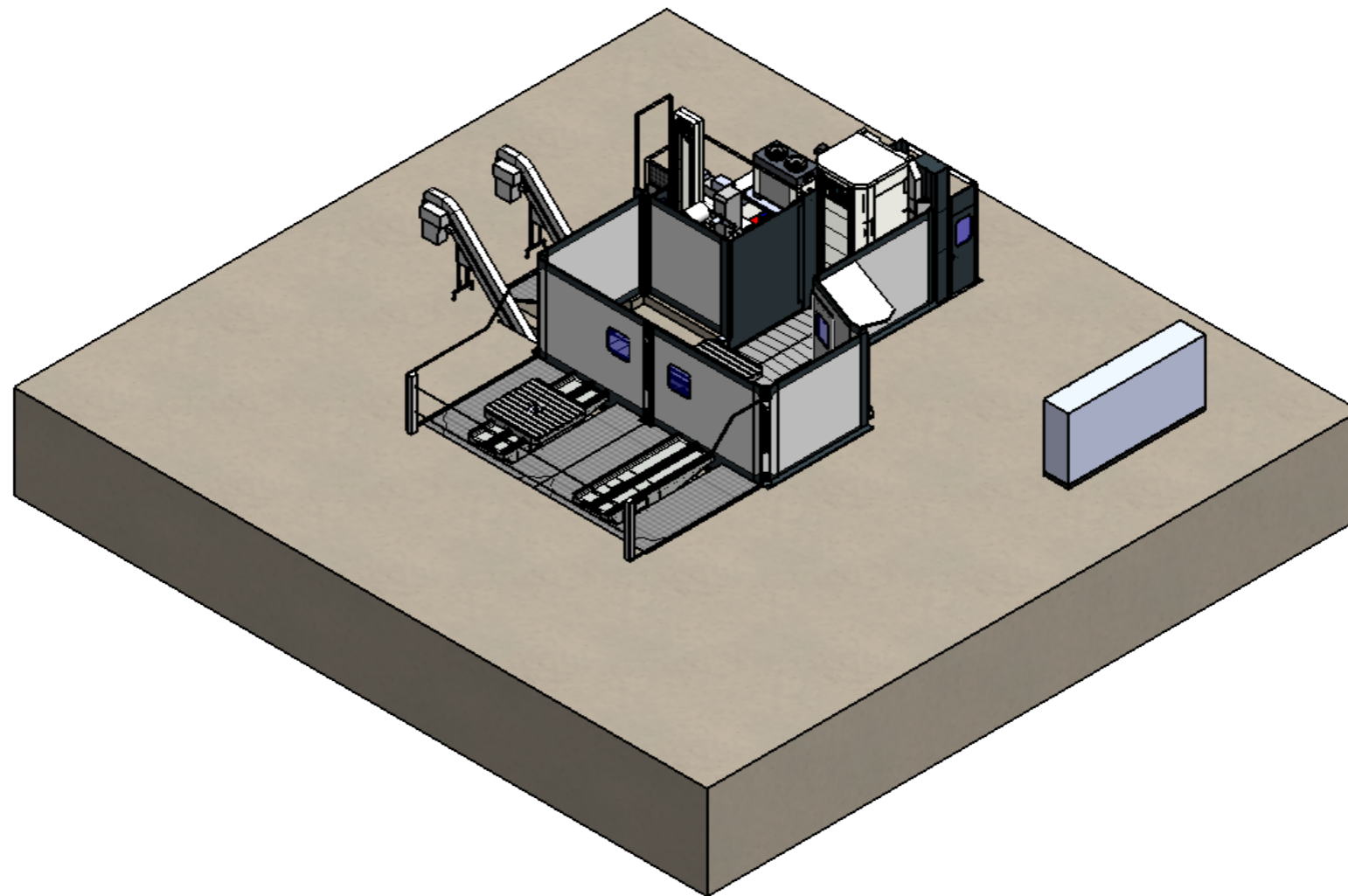

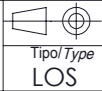
PRELIMINARE/PRELIMINARY		D	2026-01-26
Rev.		Disegnato/Drawn	Data/Date
 www.pama.it <small>SW - PAMA Sales Layout REV. X - 24/05/2016</small>	LAY-OUT SPEEDMAT PMS -		
	TRH-ML0900-09-P 1750x1750		Rif./Ref. Offerta/Offer TS-260204
	--		Codice macchina/Machine code SM-500BDD-07s-13
		Disegno No./Drawing No. TS-260204-002-D	 Tipol/Type LOS Foglio/Sheet 3/3

Il presente disegno è di proprietà esclusiva della ditta PAMA S.P.A. la quale ne vieta la duplicazione e/o riproduzione e/o copia in qualsiasi forma e con qualsiasi mezzo. La trasmissione del presente disegno non costituisce alcun implicito riconoscimento e/o trasferimento di qualsivoglia diritto sul disegno da parte di PAMA S.P.A. in favore dei soggetti riceventi. Le informazioni e/o i dati contenuti e/o comunque appresi direttamente o indirettamente dal presente disegno non potranno essere divulgati, rivelati, né comunicati a soggetti terzi e dovranno essere trattati dai soggetti detentori come informazioni segrete, ai sensi dell'art. 98 C.P. I. e in conformità a quanto regolato negli specifici accordi di riservatezza che si intendono integralmente richiamati.