

CORSE MACCHINA / MAIN STROKES			
CORSA X / X STROKE [mm]	CORSA Y / Y STROKE [mm]	CORSA Z / Z STROKE [mm]	CORSA W / W STROKE [mm]
7000	4000	2000	1000

ELENCO ELEMENTI FRONTALI / HEAD-ON ELEMENTS				
N°	TIPOLOGIA / TYPE	DIMENSIONI / DIMENSIONS	CORSA V / V STROKE	CARICO / LOAD
1	TAVOLA / TABLE TH120	3000x5000	2000	120000 kg

PORTE DI ACCESSO ALL'IMPIANTO / ACCESS DOORS	
AO	ACCESSO OPERATORE / OPERATOR ACCESS
AL	ACCESSO AREA LAVORO / WORKING AREA ACCESS
AM	ACCESSO MANUTENZIONE / MAINTENANCE ACCESS

GRIGLIATI IN FONDAZIONE A CURA E CARICO DEL CLIENTE  
METALLIC COVER AT CUSTOMER'S CHARGE AND CARE

PRELIMINARE/PRELIMINARY

www.pama.it

**PAMA**

LAY-OUT SPEEDMILL 4000 B - TH120 3000x5000

TS-260005

SD-520BDD-08H-15

TS-260005-018-

1/3

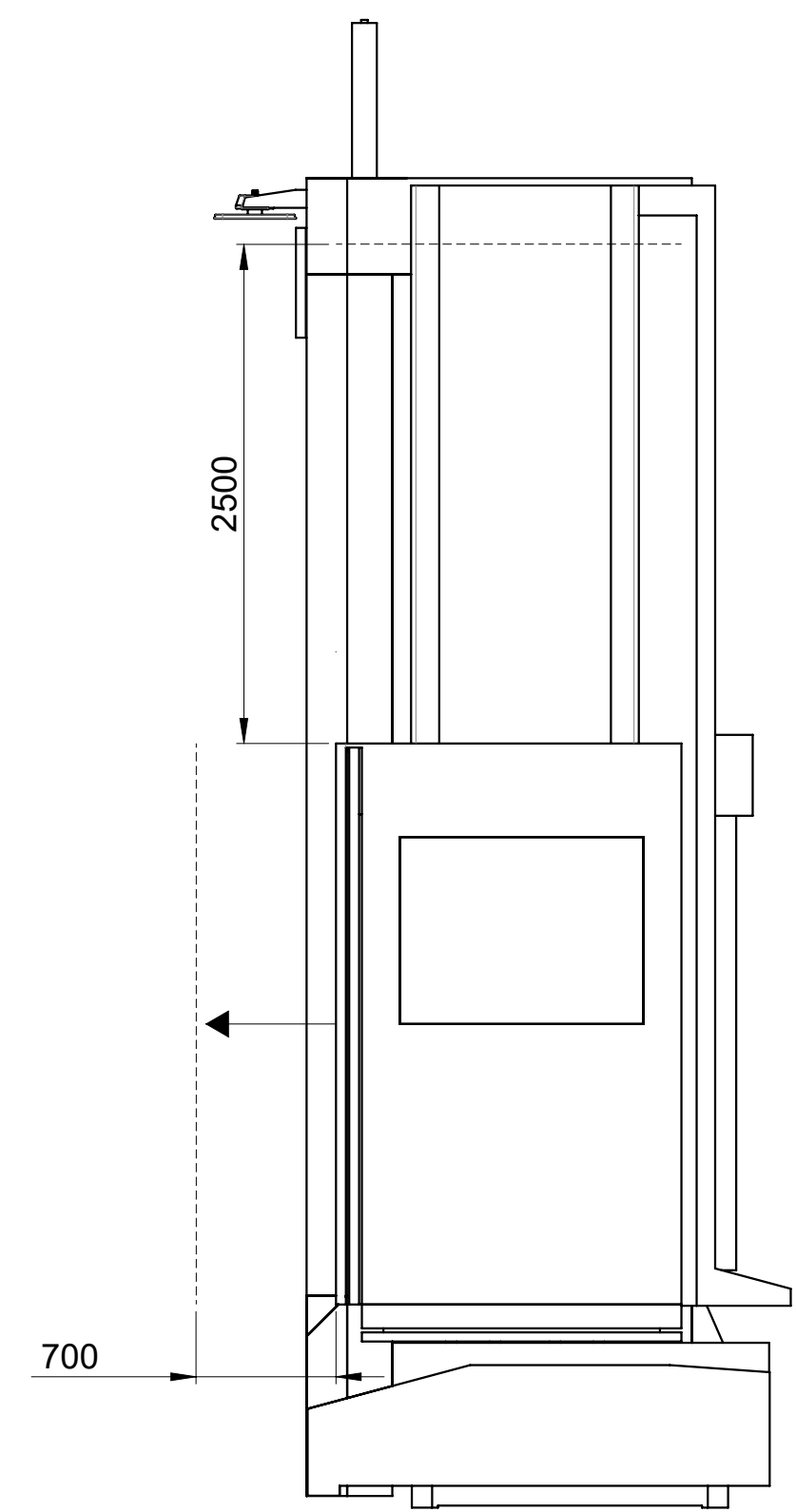

**CORSE PEDANA OPERATORE**  
**OPERATOR PLATFORM'S STROKES**

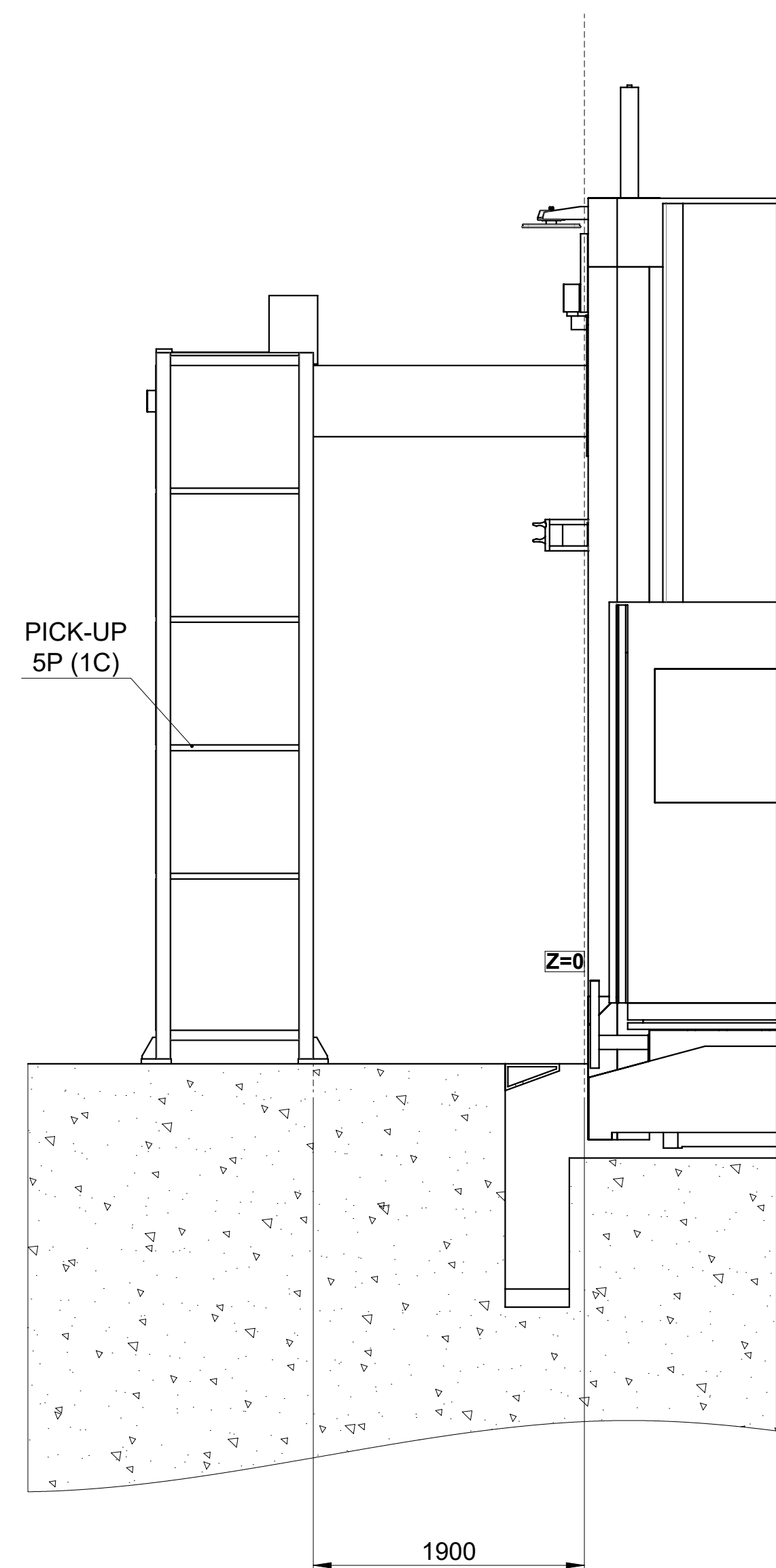
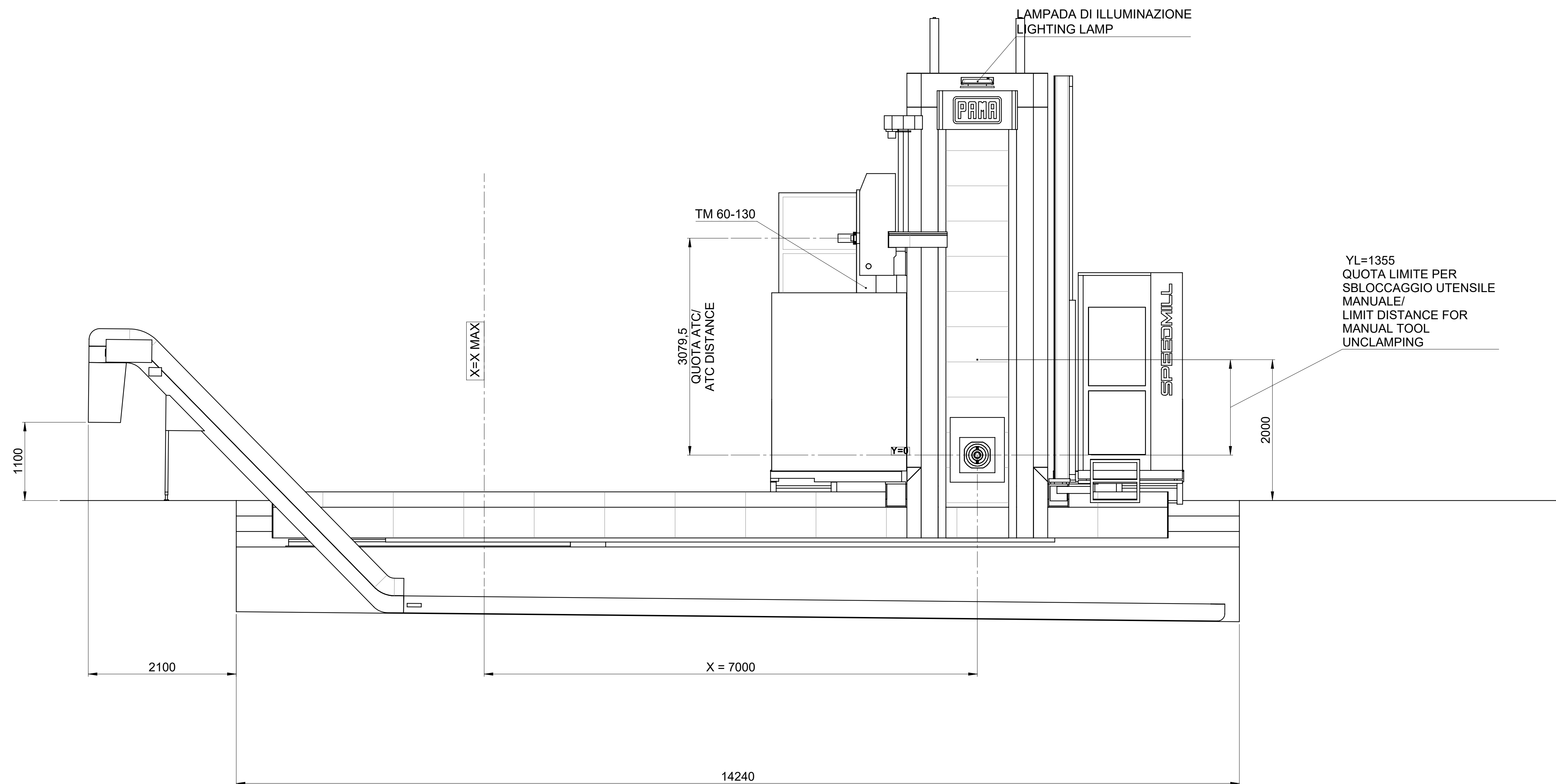

**A-A**  
270°

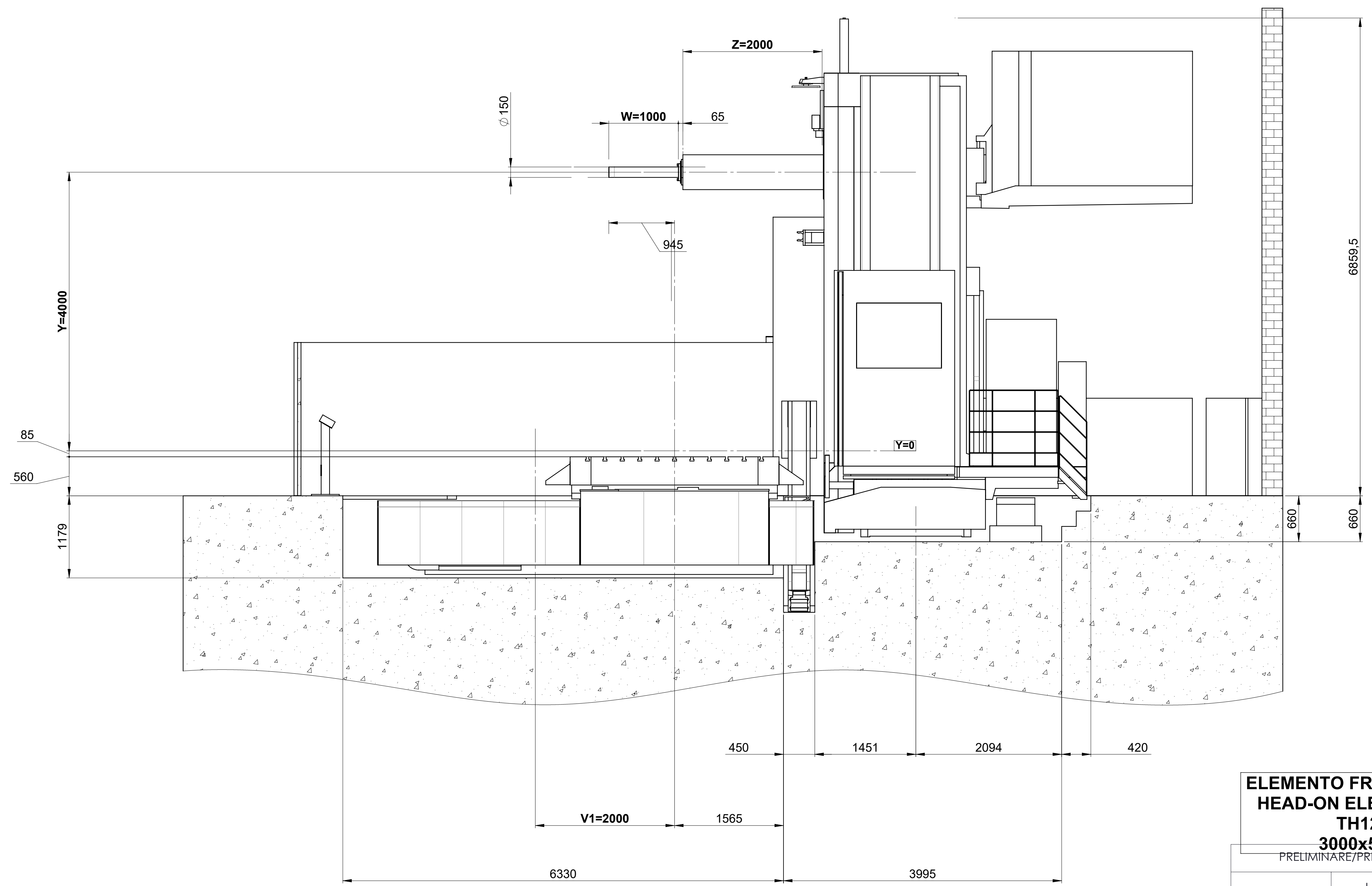

**B-B**  
270°

**ELEMENTO FRONTALE N°1**  
**HEAD-ON ELEMENT N°1**  
**TH120**  
**3000x5000**  
PRELIMINARE/PRELIMINARY

LAYOUT SPEEDMILL 4000 B -		TS-260005
TH120 3000x5000	SD-520BDD-08H-15	2/3
PAMA		TS-260005-018-

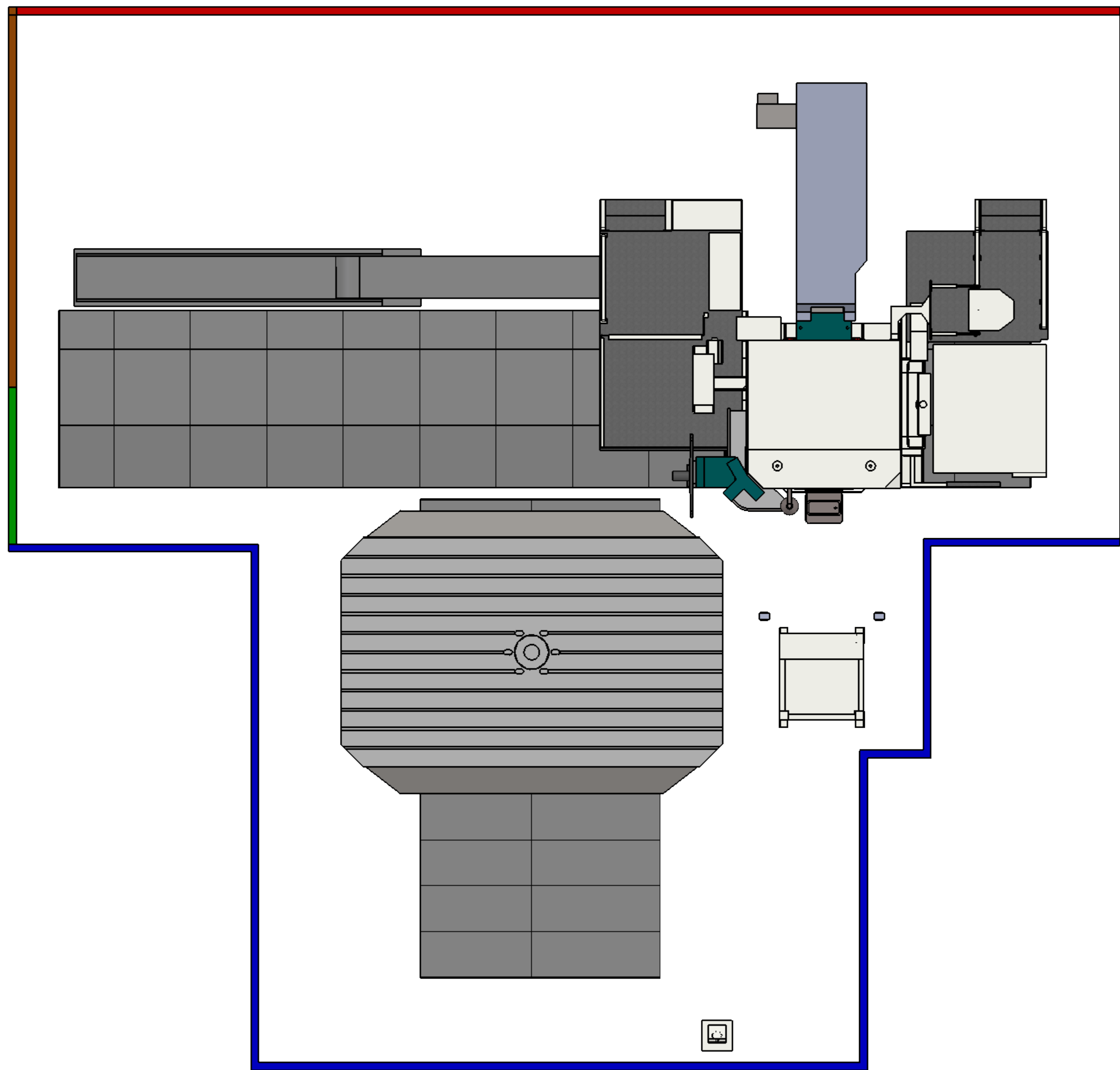

LEGENDA PROTEZIONI PERIMETRALI / PERIMETER PANELS LEGEND			
COLORE / COLOUR	MACROZONA / PANEL PLACEMENT	TIPOLOGIA PANNELLO / TYPE	ALTEZZA PANNELLO / PANEL HEIGHT [mm]
RED	PROTEZIONI POSTERIORI / REAR PANELS	Muro Perimetrale / Perimeter Wall	-
BROWN	PROTEZIONI LATERALI POSTERIORI / REAR-SIDE PANELS	Rete / Web	1400
GREEN	PROTEZIONI LATERALI / SIDE PANELS	Lamiera / Sheet Metal	4000
BLUE	PROTEZIONI ANTERIORI / FRONT PANELS	Lamiera / Sheet Metal	2200

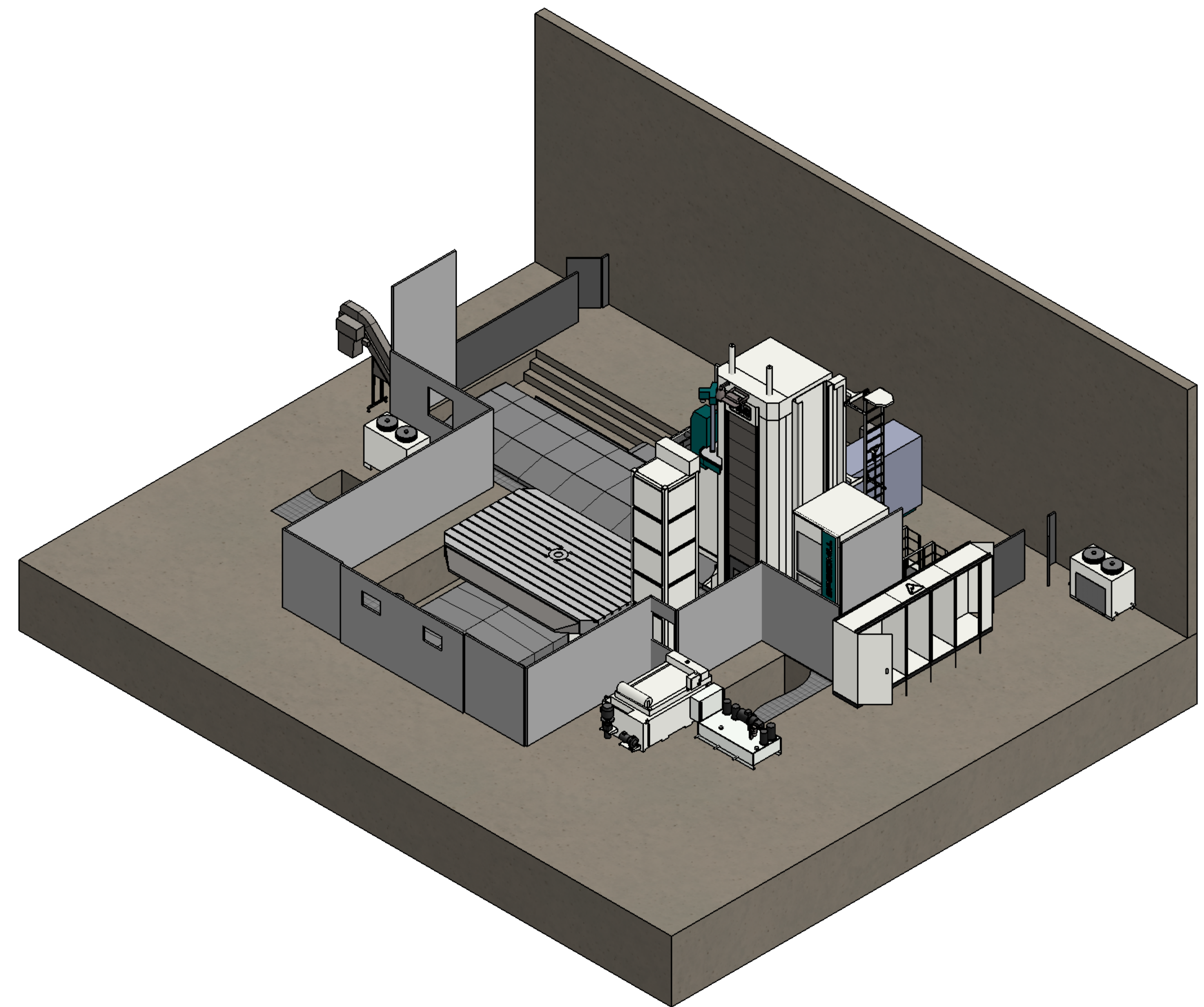
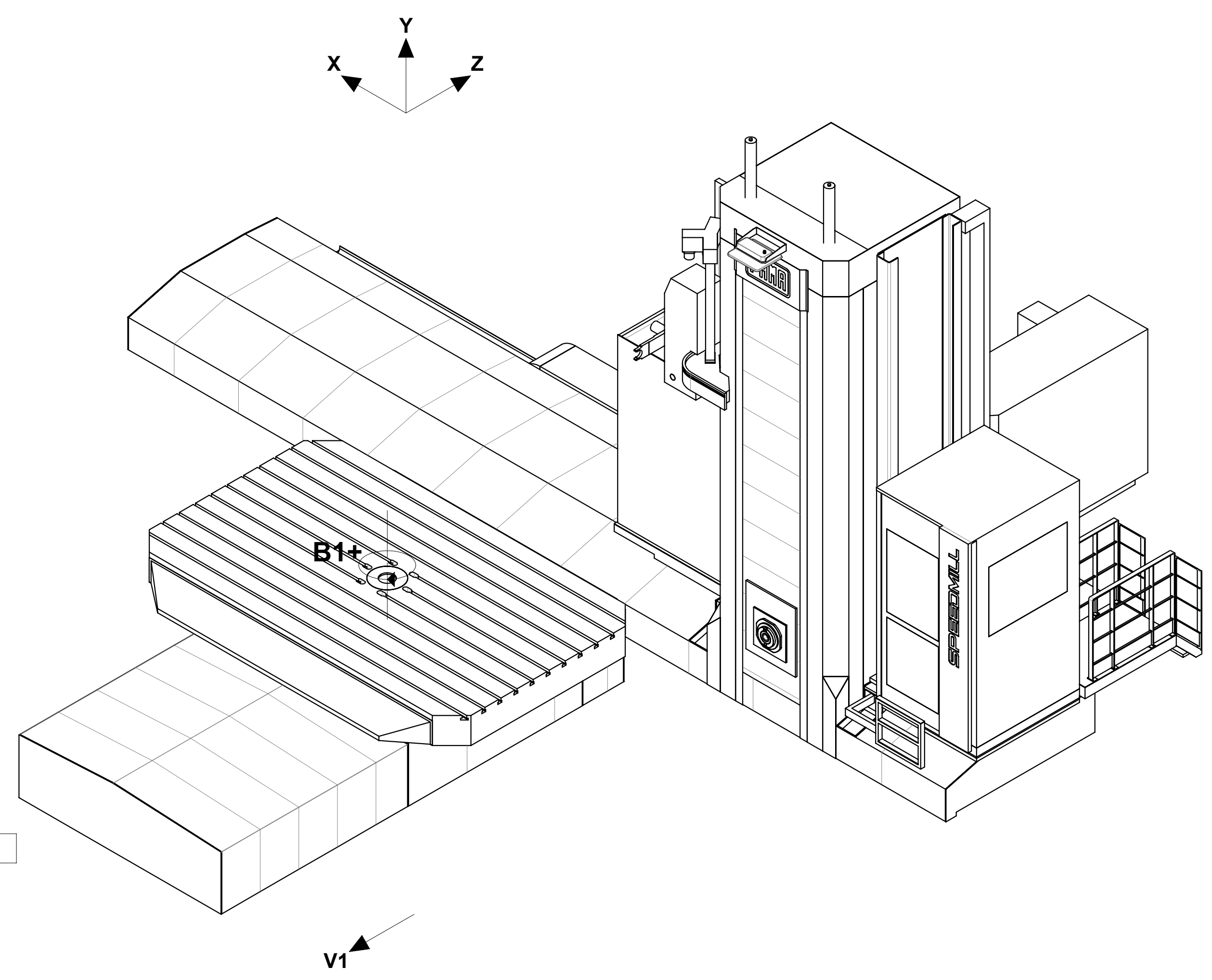

PRELIMINARE/PRELIMINARY		Rev.	Disegnato/Drawn	Disegnato/Drawn
LAYOUT SPEEDMILL 4000 B -		TS-260005		
TH120 3000x5000		SD-520BDD-08H-1S		
-		TS-260005-018-	3/3	

**PAMA**  
www.pama.it

Il presente disegno è di proprietà intellettuale della PAMA S.p.A. e non può essere riprodotto, modificato, copiato, distribuito o utilizzato in alcun modo senza il permesso scritto della PAMA S.p.A. La PAMA S.p.A. non si assume alcuna responsabilità per danni di qualsiasi natura derivanti dall'uso non autorizzato del presente disegno. Il presente disegno è un documento di lavoro e non deve essere utilizzato per scopi diversi da quelli per i quali è stato creato. La PAMA S.p.A. si riserva il diritto di modificare il presente disegno senza preavviso e senza che tale modifica sia comunicata al cliente. Il presente disegno è un documento di lavoro e non deve essere utilizzato per scopi diversi da quelli per i quali è stato creato.