

GRIGLIATI IN FONDAZIONE A CURA E CARICO DEL CLIENTE
METALLIC COVER AT CUSTOMER'S CHARGE AND CARE

ELENCO ELEMENTI FRONTALI / HEAD-ON ELEMENTS				
N°	TIPOLOGIA / TYPE	DIMENSIONI / DIMENSIONS	CORSA V / V STROKE	CARICO / LOAD
1	PIANO FISSO / FLOOR PLATE	2500X8000	-	15000 kg/m ²

PORTE DI ACCESSO ALL'IMPIANTO / ACCESS DOORS	
AO	ACCESSO OPERATORE / OPERATOR ACCESS
AL	ACCESSO AREA LAVORO / WORKING AREA ACCESS
AM	ACCESSO MANUTENZIONE / MAINTENANCE ACCESS

PRELIMINARE/PRELIMINARY	A	Area manager (Italiano)	2025-03-14
	Rev.	Disegnato/Drawn	Data/Date
PAMA	LAY-OUT SPEEDMILL 1000 -		010898-25
	SD-412MDD-075-11		
	TS-250337-004-A		1/3

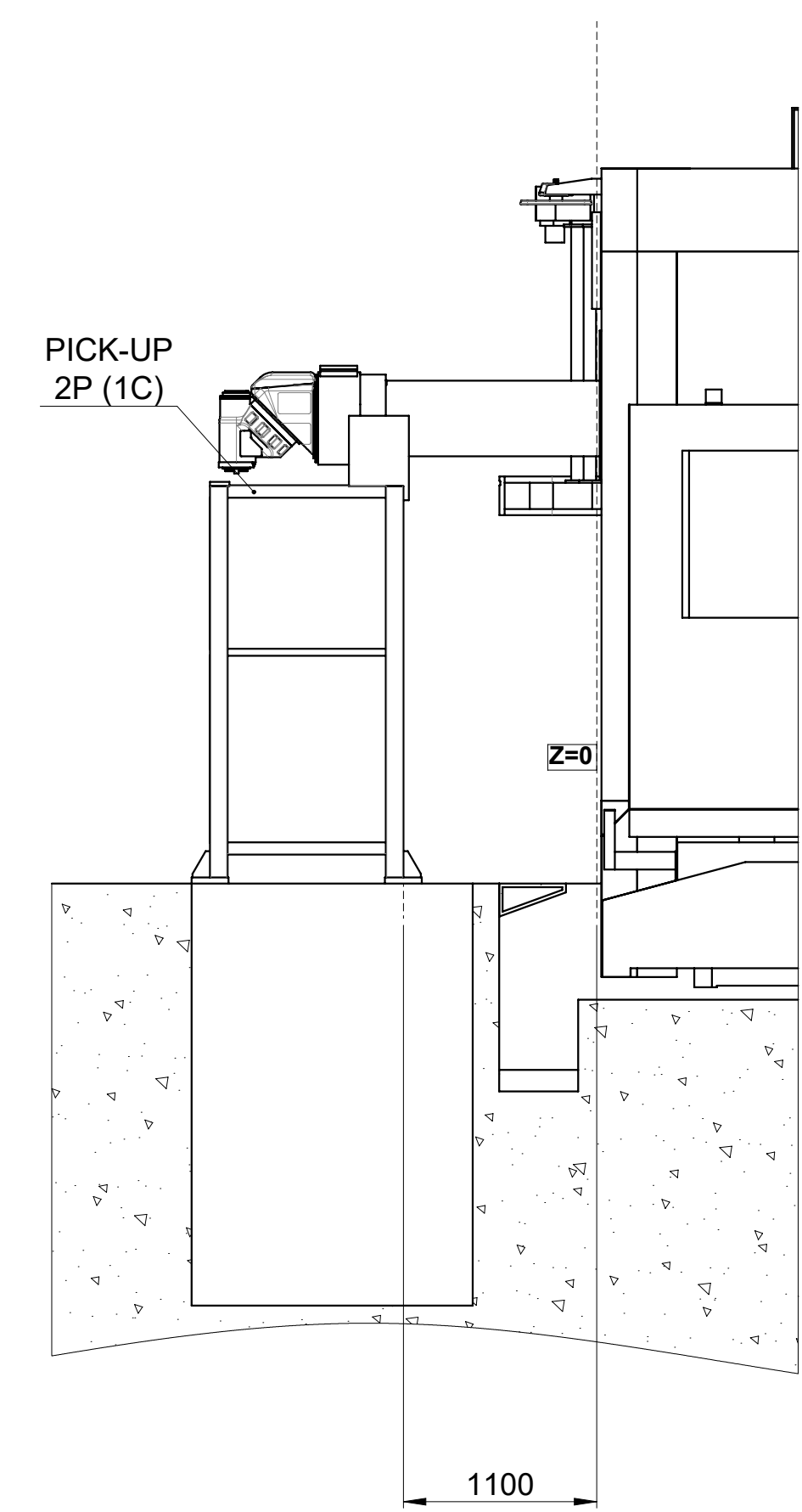
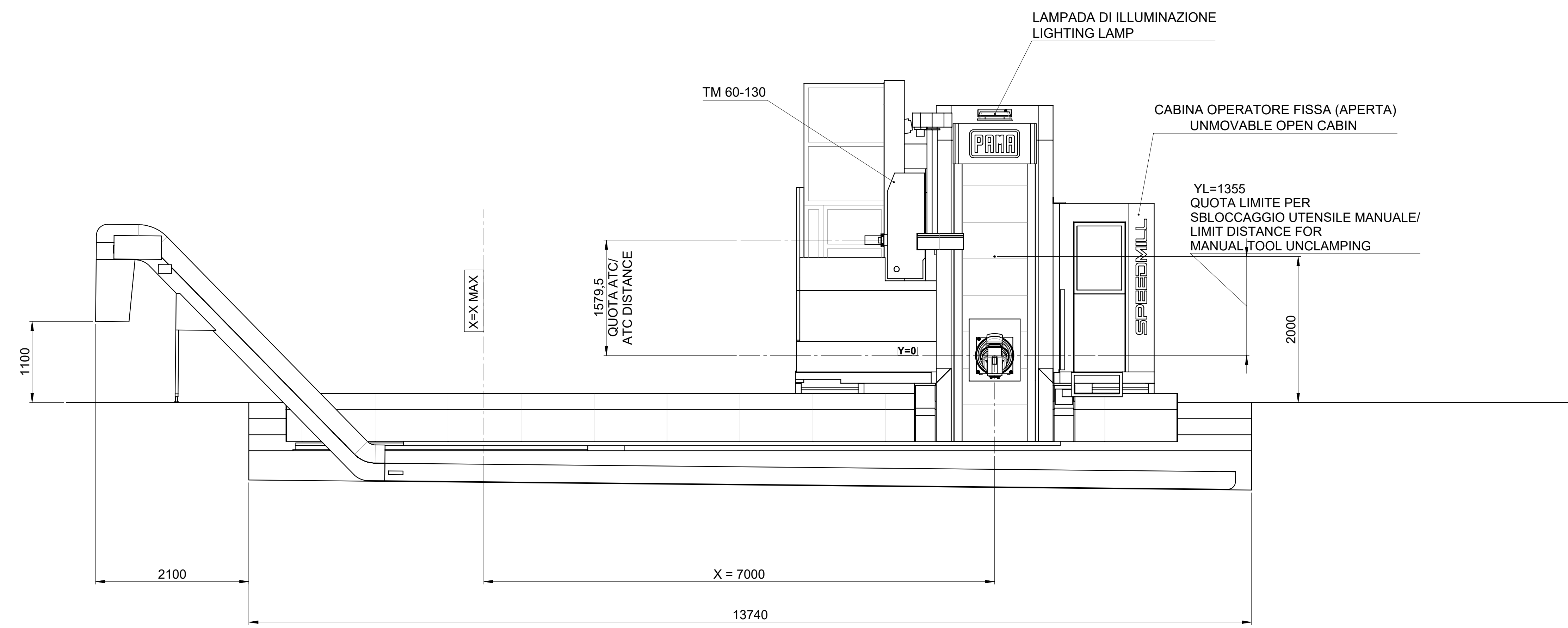

A-A
270°

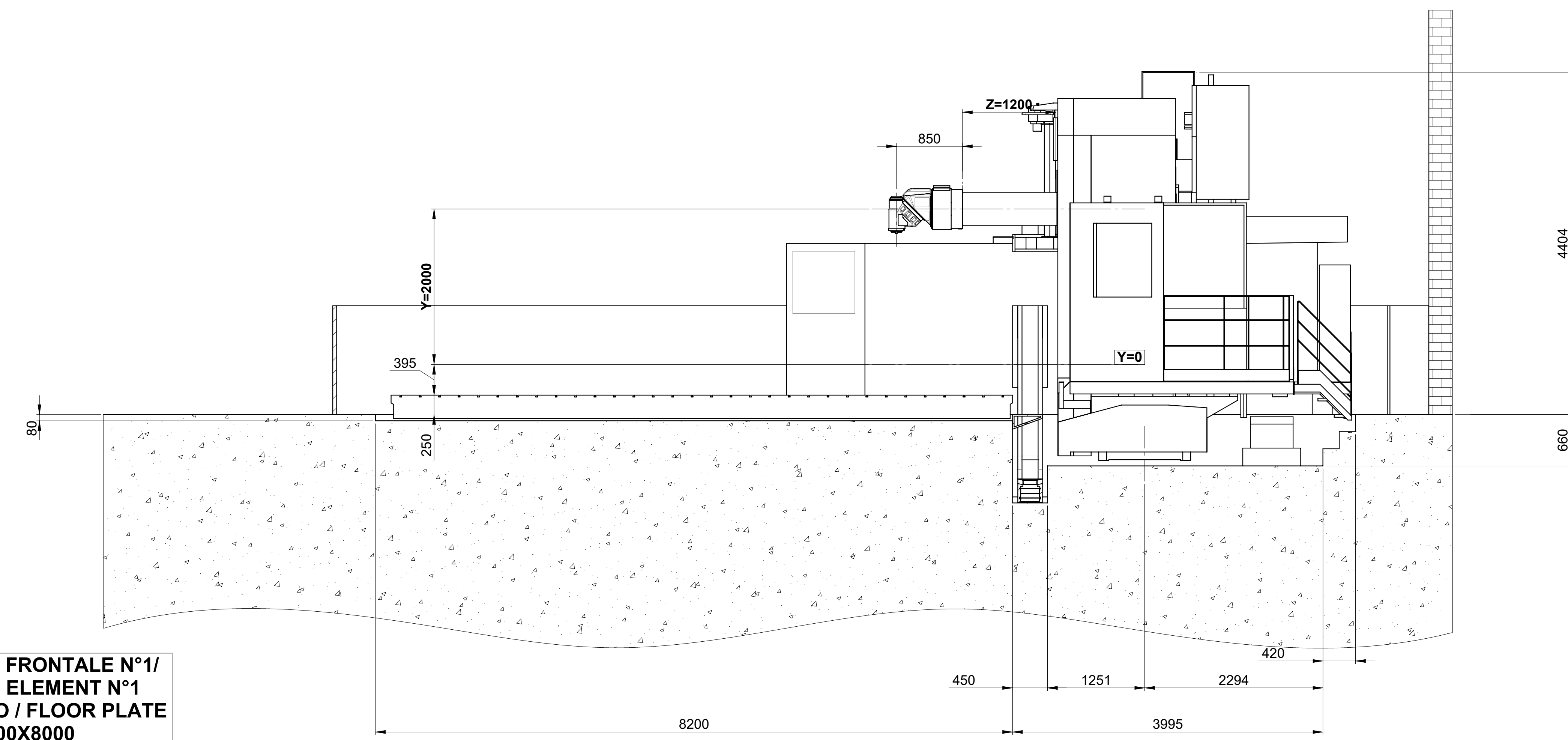

ELEMENTO FRONTALE N°1 / HEAD-ON ELEMENT N°1
PIANO FISSO / FLOOR PLATE
2500X8000

B-B
270°

PRELIMINARE/PRELIMINARY		A	Area manager (Italiano)	2025-03-11
Rev.	Descr.	Disegnato/Drawn	Disegnato/Drawn	Data/Date
LAY-OUT SPEEDMILL 1000 -		010898-25		
SD-412MDD-075-11		Tipo/Type		
TS-250337-004-A		Foglio/Sheet		2/3

1 2 3 4 5 6 7 8 9 10

A

A

B

B

C

C

D

D

E

E

F

F

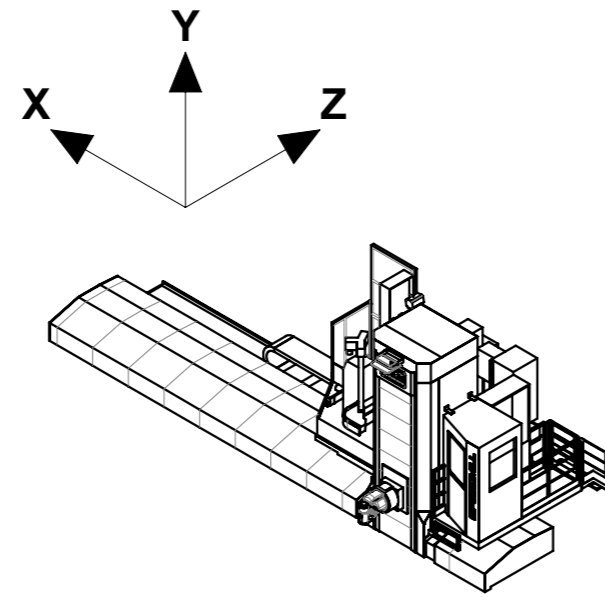
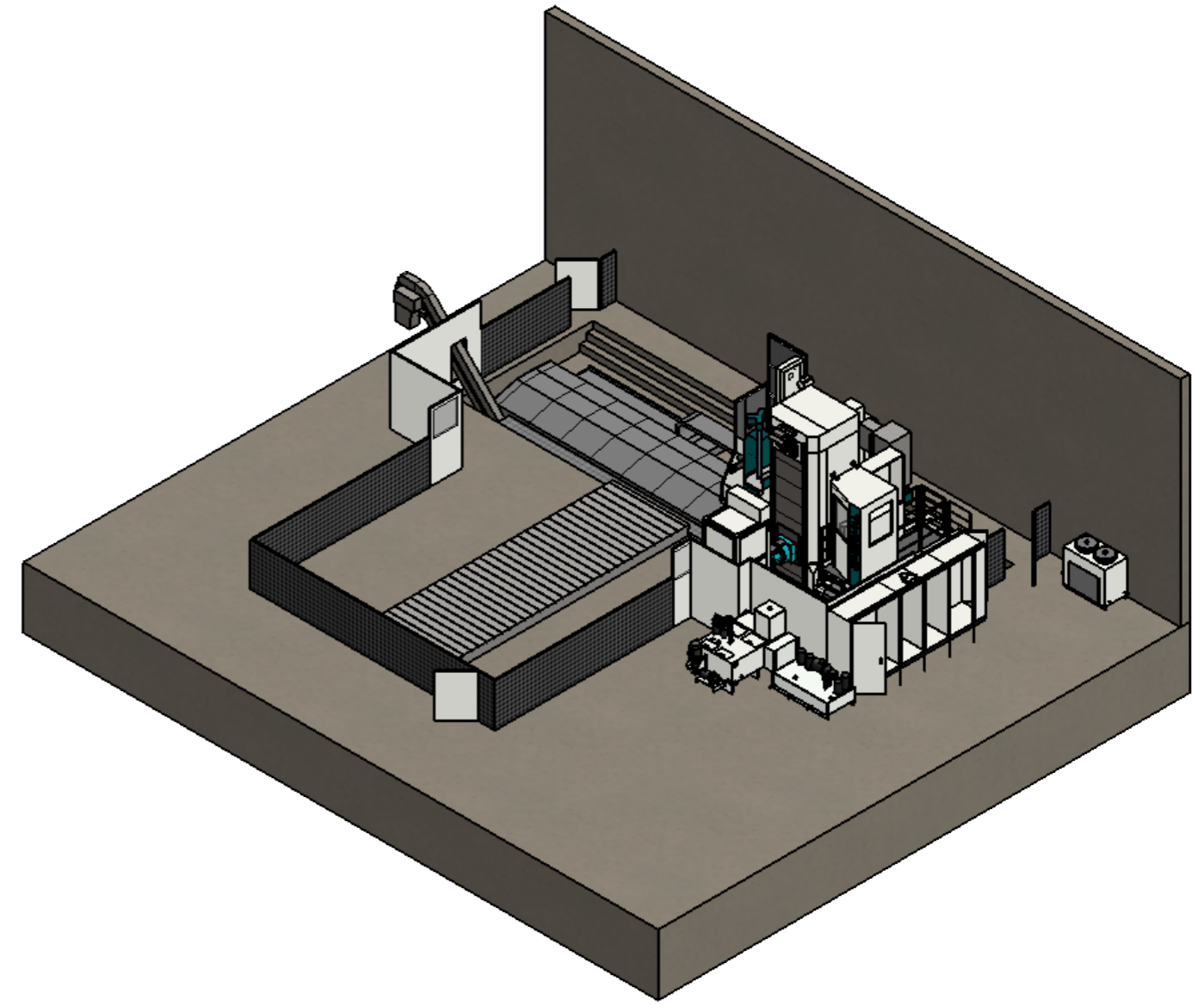

PRELIMINARE/PRELIMINARY		A	Area manager (Italiano)	2025-03-14
		Rev.	Disegnato/Drawn	Data/Date
 www.pama.it <small>SW - PAMA Sales Layout REV. X - 24/05/2016</small>	LAY-OUT SPEEDMILL 1000 -		Rif./Ref.	Offerta/Offer
	--		010898-25	
	--		Codice macchina/Machine code	Tipol/Type
		SD-412MDD-07s-11		
		Disegno No./Drawing No.		Foglio/Sheet
		TS-250337-004-A		3/3

Il presente disegno è di proprietà esclusiva della ditta PAMA S.P.A. la quale ne vieta la duplicazione e/o riproduzione e/o copia in qualsiasi forma e con qualsiasi mezzo. La trasmissione del presente disegno non costituisce alcun implicito riconoscimento e/o trasferimento di qualsivoglia diritto sul disegno da parte di PAMA S.P.A. in favore dei soggetti riceventi. Le informazioni e/o i dati contenuti e/o comunque appresi direttamente o indirettamente dal presente disegno non potranno essere divulgati, rivelati, né comunicati a soggetti terzi e dovranno essere trattati dai soggetti detentori come informazioni segrete, ai sensi dell'art. 98 C.P. I. e in conformità a quanto regolato negli specifici accordi di riservatezza che si intendono integralmente richiamati.

1 2 3 4 5 6 7 8 9 10 A3