

CORSE MACCHINA / MAIN STROKES			
CORSA X / X STROKE [mm]	CORSA Y / Y STROKE [mm]	CORSA Z / Z STROKE [mm]	CORSA W / W STROKE [mm]
9000	2500	1600	0

ELENCO ELEMENTI FRONTALI / HEAD-ON ELEMENTS				
N°	TIPOLOGIA / TYPE	DIMENSIONI / DIMENSIONS	CORSA V / V STROKE	CARICO / LOAD
1	PIANO FISSO / FLOOR PLATE	3000X3000	-	5000 kg/m ²
2	TAVOLA / TABLE TR50	3500x3500	2500	50000 kg

PORTE DI ACCESSO ALL'IMPIANTO / ACCESS DOORS	
AO	ACCESSO OPERATORE / OPERATOR ACCESS
AL	ACCESSO AREA LAVORO / WORKING AREA ACCESS
AM	ACCESSO MANUTENZIONE / MAINTENANCE ACCESS

GRIGLIATI IN FONDAZIONE A CURA E CARICO DEL CLIENTE
METALLIC COVER AT CUSTOMER'S CHARGE AND CARE

PRELIMINARE/PRELIMINARY		Rev:	Disegnato/Drawn:	Disegnato/Drawn:
PAMA	LAY-OUT SPEEDMILL 3000 -	TS-260005		
	TR50 3500x3500	SD-S1-6MDD-08b-13		
	--	TS-260005-020--		
1/3		1/3		

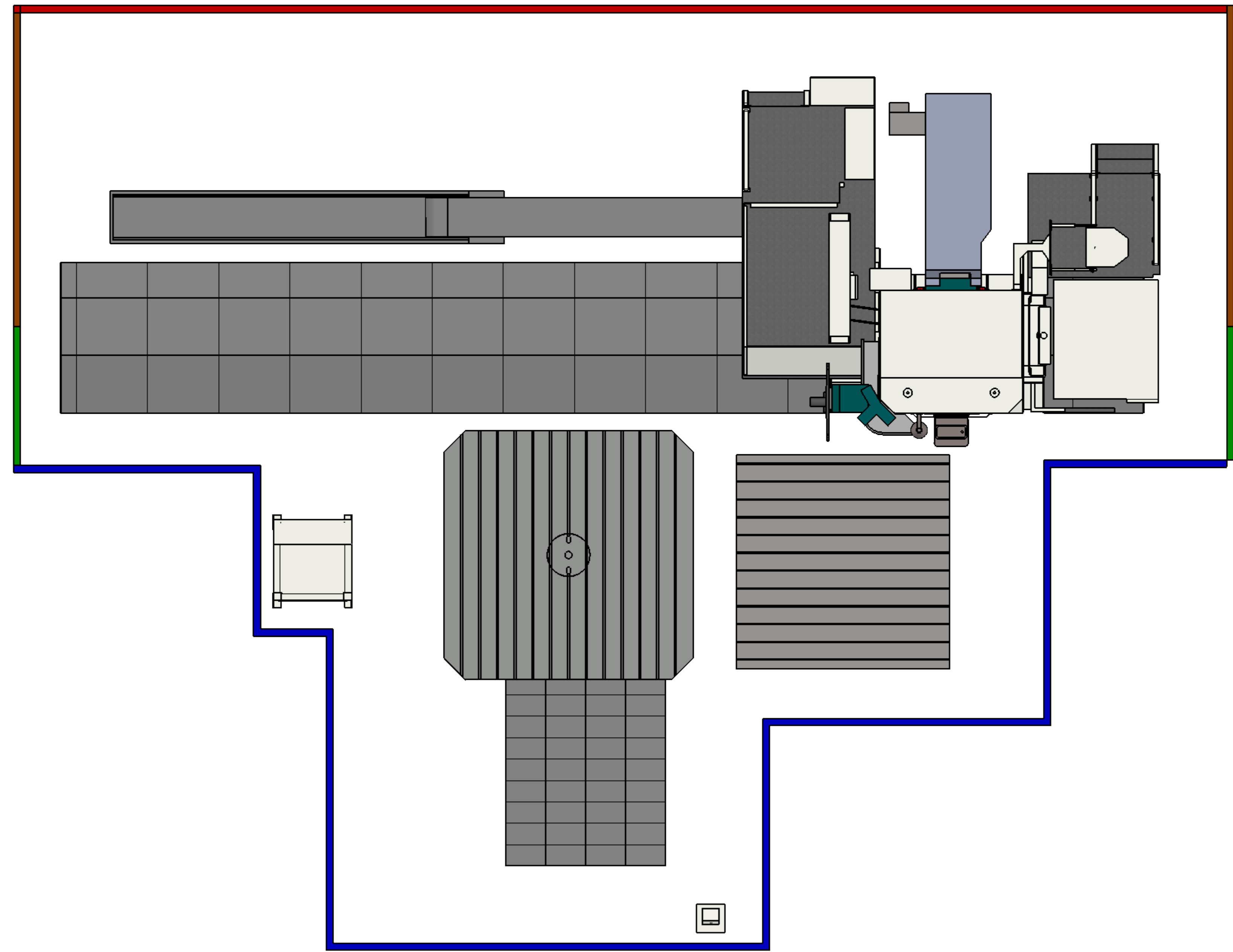

LEGENDA PROTEZIONI PERIMETRALI / PERIMETER PANELS LEGEND			
COLORE / COLOUR	MACROZONA / PANEL PLACEMENT	TIPOLOGIA PANNELLO / TYPE	ALTEZZA PANNELLO / PANEL HEIGHT [mm]
RED	PROTEZIONI POSTERIORI / REAR PANELS	Rete / Web	1400
BROWN	PROTEZIONI LATERALI POSTERIORI / REAR-SIDE PANELS	Rete / Web	1400
GREEN	PROTEZIONI LATERALI / SIDE PANELS	Lamiera / Sheet Metal	2500
BLUE	PROTEZIONI ANTERIORI / FRONT PANELS	Lamiera / Sheet Metal	2200

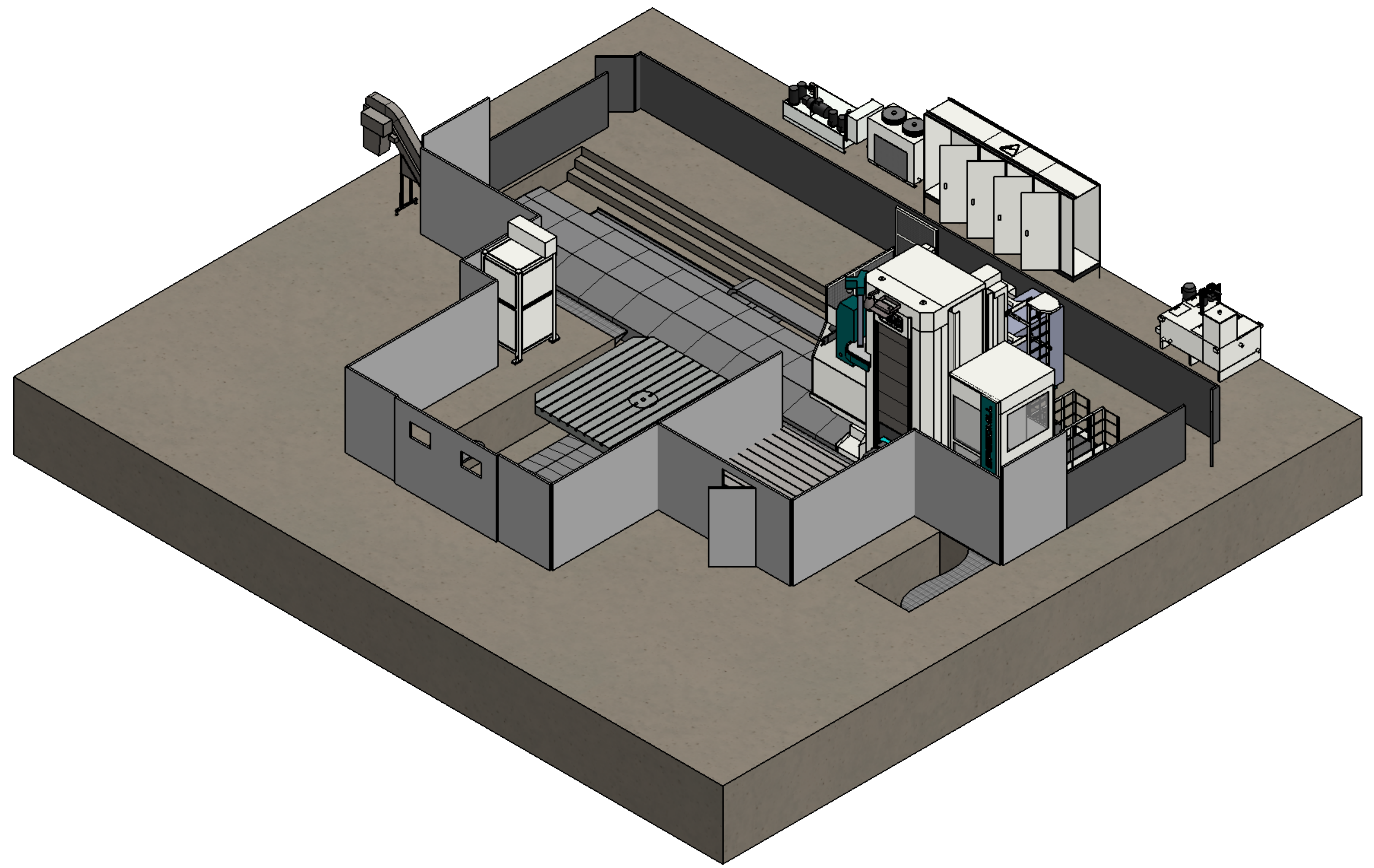
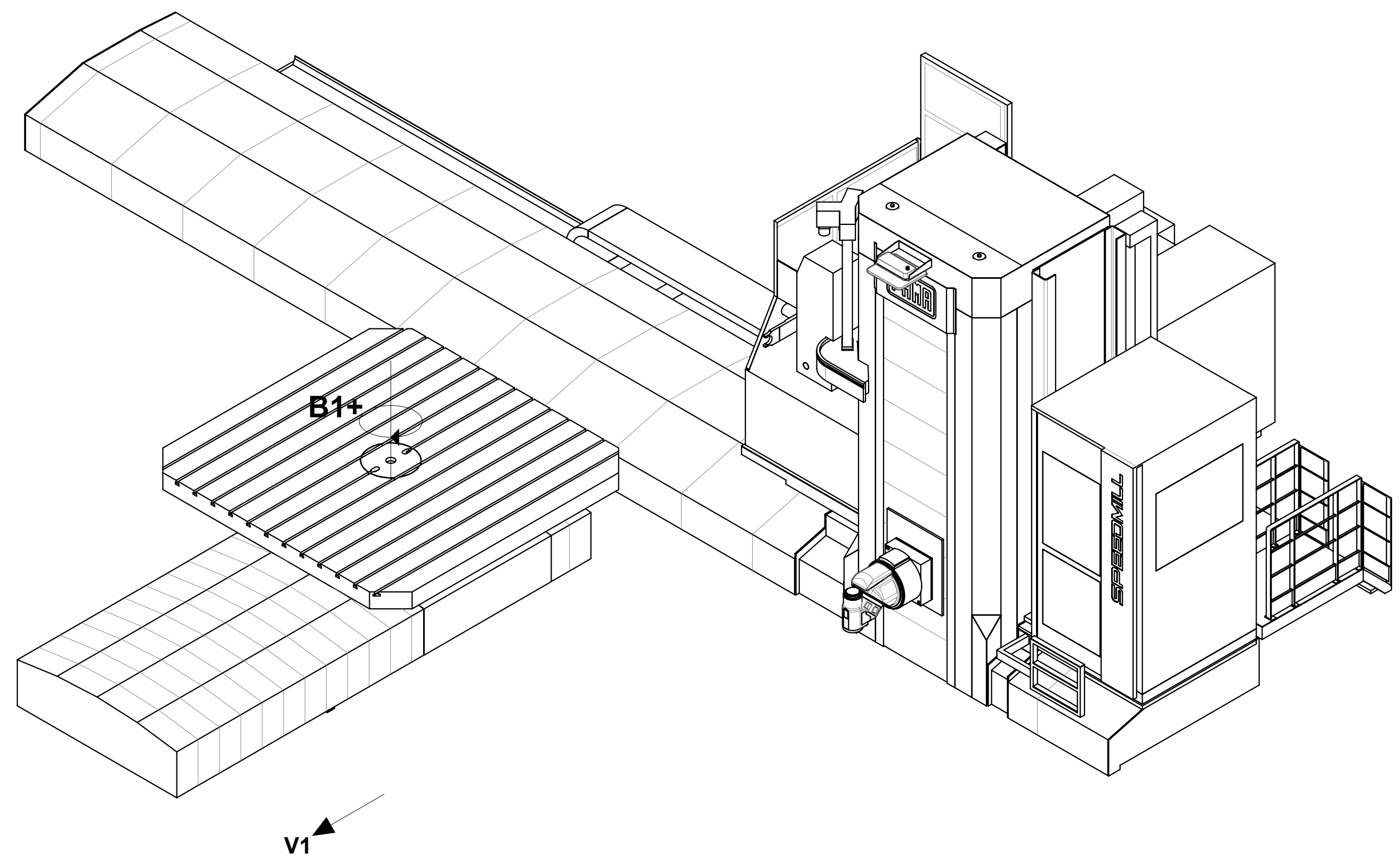
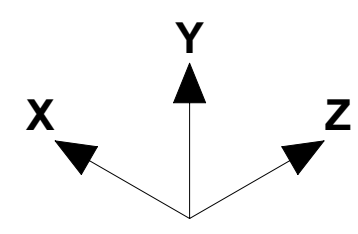

PRELIMINARE/PRELIMINARY		Rev.	Disegnato/Drawn	Disegnato/Drawn
LAY-OUT SPEEDMILL 3000 -		TS-260005		
TR50 3500x3500		SD-S1-6MDD-085-13		
-		TS-260005-020-	3/3	

PAMA

www.pama.it

Il presente disegno è di proprietà intellettuale della PAMA S.p.A. e non può essere copiato, distribuito o utilizzato senza il permesso scritto della PAMA S.p.A. La PAMA S.p.A. non è responsabile per i danni derivanti dall'uso non autorizzato del presente disegno. Il presente disegno è di proprietà intellettuale della PAMA S.p.A. e non può essere copiato, distribuito o utilizzato senza il permesso scritto della PAMA S.p.A. La PAMA S.p.A. non è responsabile per i danni derivanti dall'uso non autorizzato del presente disegno.